

MU-H/S Vario



MULTIPLES TALENTS D'ENTRETIEN DES SURFACES, COMME BRAS LATÉRAL ÉGALEMENT

LE BROYEUR D'ENTRETIEN POUR LA CLASSE DE PUISSANCE MOYENNE

- Sa compacité permet un passage facile entre les obstacles tels que les arbres
- Système MU-Vario® disponible
- La hauteur de carter de 44 cm seulement permet de broyer aisément les surfaces sous les clôtures
- Que ce soit sur les talus ou dans les fossés, le MU-H/S Vario permet de suivre chaque contour
- Avec seulement deux distributeurs hydrauliques à double effet, vous avez une bonne maîtrise de la machine
- Broyage tant à l'arrière que sur le côté du tracteur
- Patins d'usure Hardox™ de série à visser



Puissance de tracteur :



0 ch 140 ch

Largeur de travail en mètres :



1,0 m 3,0 m



La sécurité anti-collision mécanique brevetée se déclenche de manière fiable et revient d'elle-même en position de travail.



Une grande zone de portée permet de travailler tant à l'arrière que sur le côté du tracteur. Permet d'intervenir sur les voies d'accès étroites comme sur les accotements.



Plaques de signalisation pivotantes avec dispositifs d'éclairage LED et supports d'éclairage à fixation robuste sans éléments mobiles



Le MU-Vario® se caractérise par une forme optimisée de l'admission et du carter, et un degré de broyage et de défibrage à réglage progressif. Pour une qualité de broyage et de défibrage idéale.



Beaucoup de place pour le montage sur le tracteur et l'arbre de transmission suiveur de mouvement.

Caractéristiques techniques

MU-H/S Vario	140	160	180	200
Largeur de travail (cm)	140	160	180	200
Puissance max. de tracteur	90	90	90	90
Poids (kg)	650	660	690	720
Nombre de marteaux M-DuraX	12	14	16	16
Poids min. du tracteur (kg)	1.800	2.000	2.200	2.400

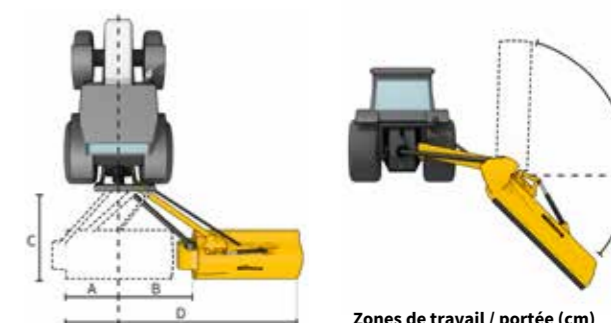

Zones de travail / portée (cm)

	140	160	180	200
A	55	55	55	55
B	100	100	100	100
C	225	225	225	225
D	295	315	335	355
E	90	90	90	90
F	60	60	60	60

Zones de travail (°)

E Débattement angulaire vers le haut
F Débattement angulaire vers le bas